

大行程粗调平台：直线轴承型

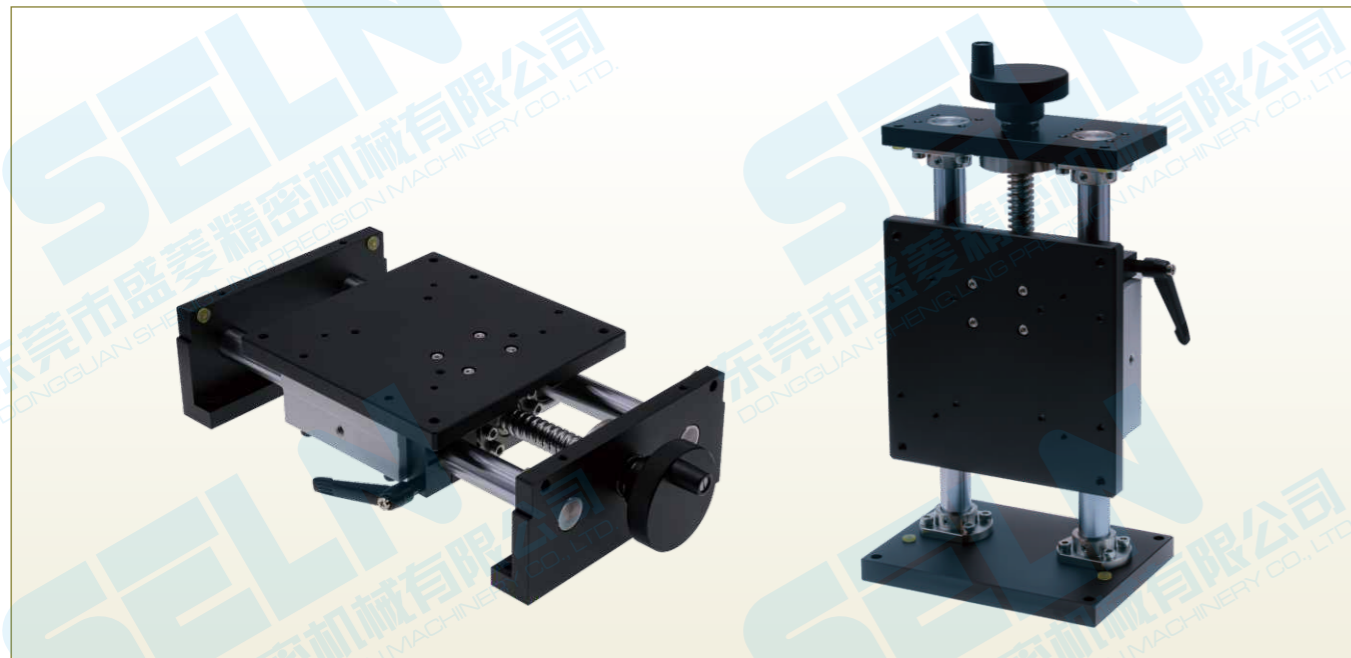

产品特长

- ▶ X轴大行程粗调平台采用精密直线轴承和螺距为5mm的滚珠丝杆。
- ▶ Z轴大行程粗调平台采用精密直线轴承和螺距为4mm的T型丝杆。
- ▶ 适用与不需要经常调整且大行程的场合。
- ▶ 采用手轮驱动。
- ▶ 可根据客户需求，定制行程与台面安装孔。

规格参数

| | LXSC160-100 | LXSC160-200 | LXSC160-400 | LVSC160-100 | LVSC160-200 |
|------|-------------|-------------|-------------|--------------|-------------|
| 导轨形式 | 直线轴承+研磨导向轴 | | | 直线轴承+研磨导向轴 | |
| 主体材料 | 铝合金（黑色阳极） | | | 铝合金（黑色阳极） | |
| 移动方向 | X轴 | | | Z轴-垂直升降 | |
| 台面尺寸 | 160mmx160mm | | | 160mmx160mm | |
| 螺距 | 5mm | | | 4mm | |
| 行程 | ±50mm | ±100mm | ±200mm | ±50mm | ±100mm |
| 负载 | 98N (10kgf) | | | 7.84N (8kgf) | |
| 平行度 | 0.2mm | 0.25mm | 0.3mm | - | - |
| 直线度 | 0.02mm | 0.03mm | 0.05mm | 0.02mm | 0.03mm |
| 重量 | 5.1kg | 5.6kg | 6.8kg | 5.8kg | 6.3kg |

大行程粗调平台：直线轴承型

▶ LXSC160-□

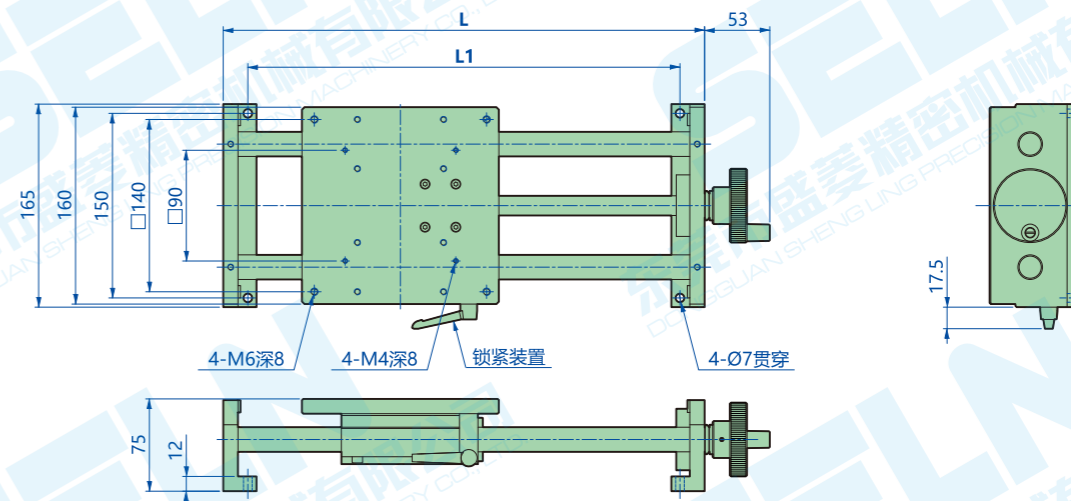

| | LXSC160-100 | LXSC160-200 | LXSC160-400 |
|----|-------------|-------------|-------------|
| L | 288 | 388 | 588 |
| L1 | 248 | 348 | 548 |

▶ LVSC160-□

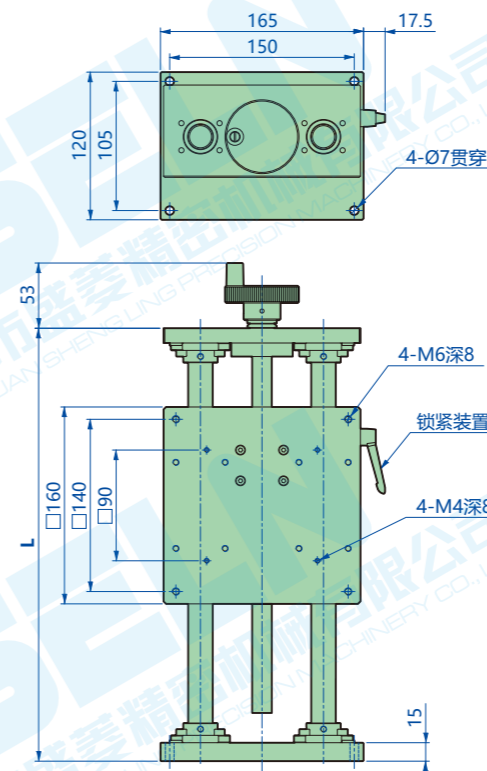

| | LVSC160-100 | LVSC160-200 |
|---|-------------|-------------|
| L | 291 | 391 |

剪刀式升降



▶ 产品特长

- ▶ 用于大行程，不定量，载荷大的升降调整
- ▶ 采用剪形升降支撑，精研丝杠驱动
- ▶ 配有锁紧装置

| | 移动方向 | 驱动方式 | 台面尺寸 | 材料 | 行程 | 负载 | 平行度 | 重量 |
|---------|------|------|---------|-----|----|-------------|-------|--------|
| LZJ0814 | Z轴 | 精密螺杆 | 80×140 | 铝合金 | 30 | 196N(20kgf) | 0.2mm | 1.26kg |
| LZJ1016 | | | 100×160 | | 50 | 245N(25kgf) | 0.3mm | 2.07kg |
| LZJ1622 | | | 160×220 | | 70 | 294N(30kgf) | 0.3mm | 3.72kg |

▶ LZJ0814

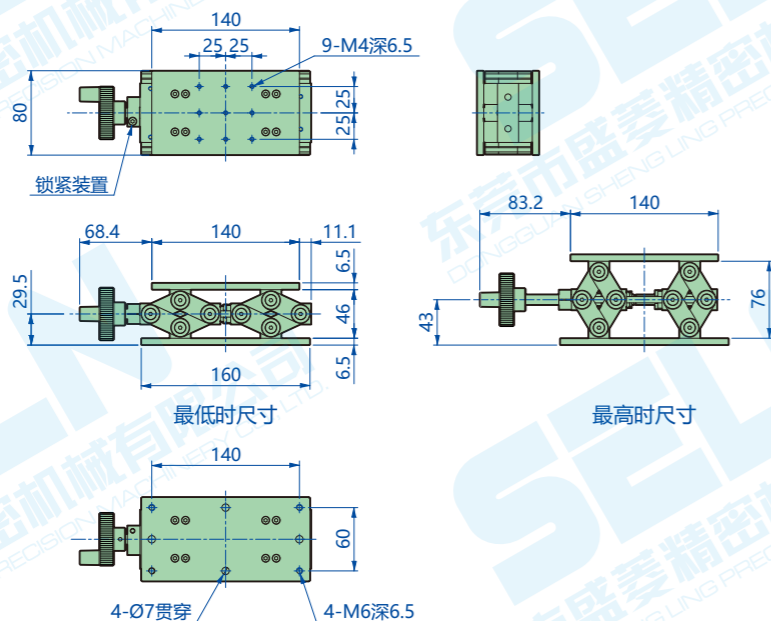

剪刀式升降

▶ LZJ1016

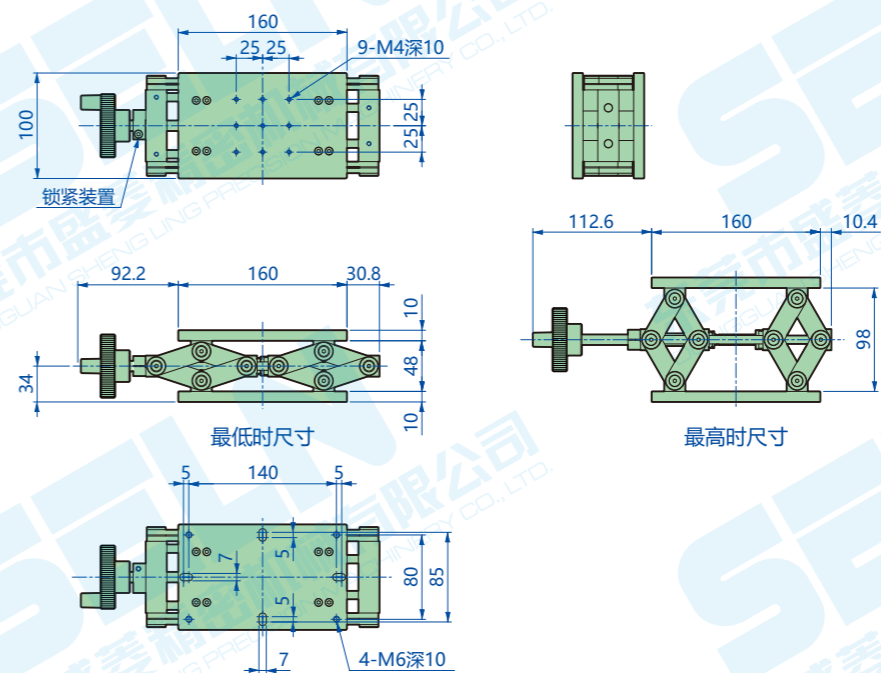

▶ LZJ1622

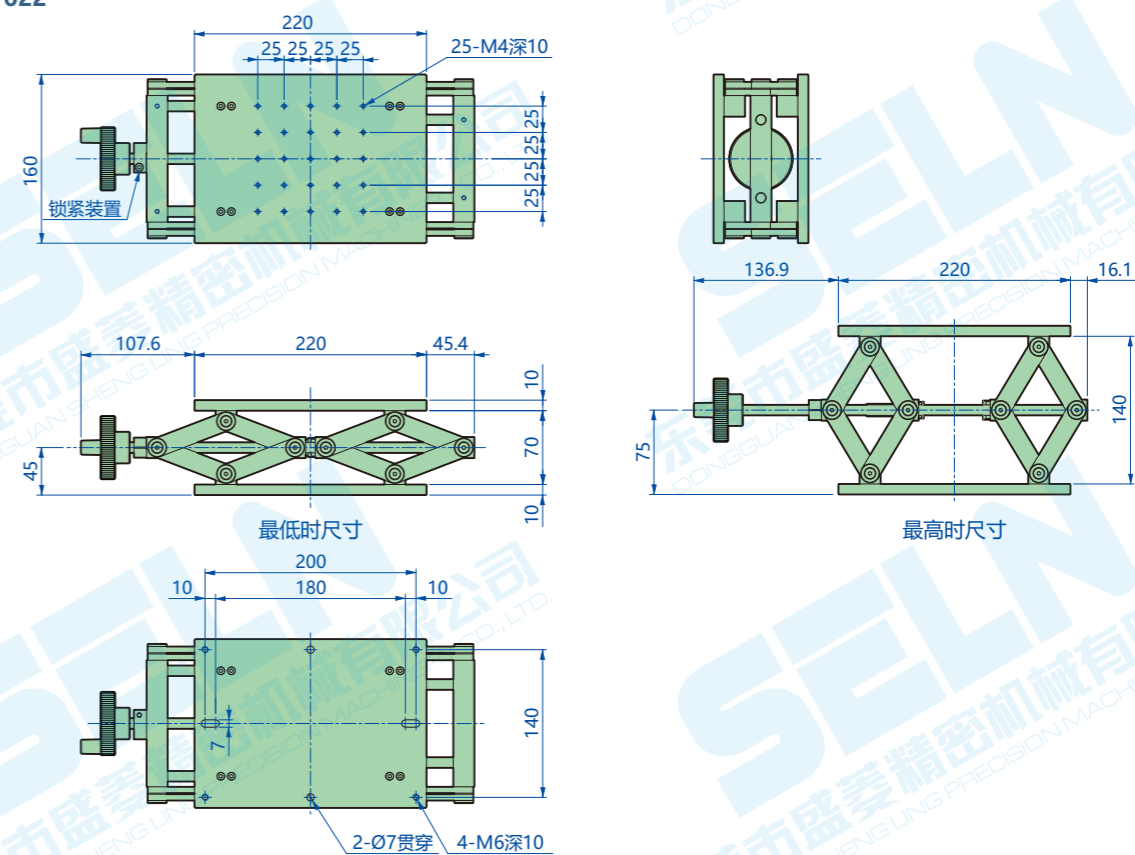

倾斜平台

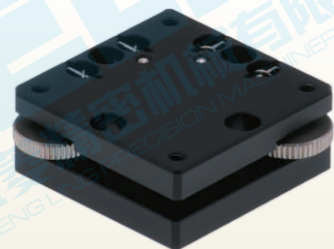

TD-40

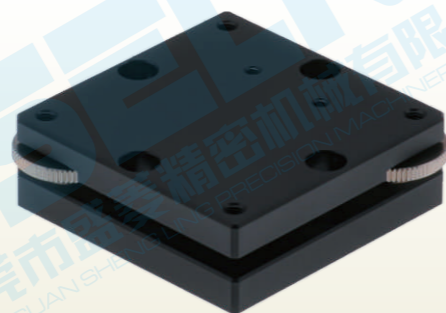

TD-60

规格参数

| | TD-40 | TD-60 |
|------|---------------|-----------|
| 移动方向 | αβ轴两个方向 | |
| 主体材质 | 铝合金（黑色阳极） | |
| 驱动方式 | 手轮 | |
| 台面大小 | 40mm×40mm | 60mm×60mm |
| 台面厚度 | 16mm | 20mm |
| 行程 | α轴：±2°，β轴：±2° | |
| 负载 | 29.4N(3kgf) | 49N(5kgf) |
| 重量 | 0.06kg | 0.17kg |

TD-40

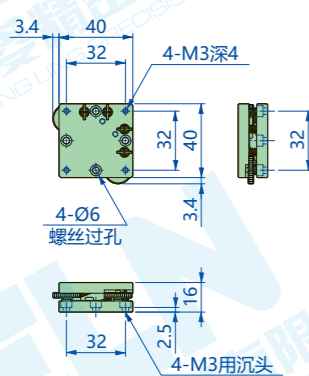

TD-60

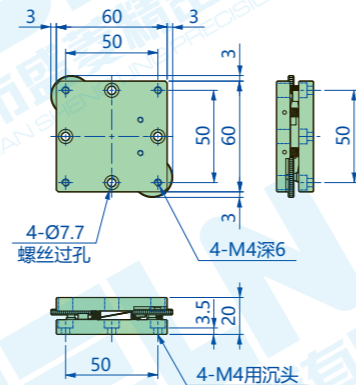

倾斜平台

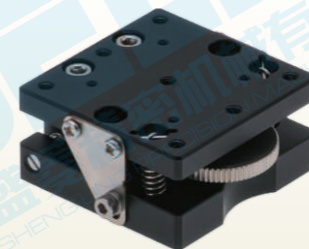

TD-40-B

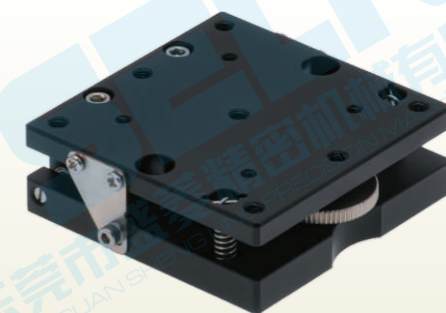

TD-60-B

规格参数

| | TD-40-B | TD-60-B |
|------|-------------|-------------|
| 移动方向 | α轴一个方向 | |
| 主体材质 | 铝合金（黑色阳极） | |
| 驱动方式 | 手轮 | |
| 台面大小 | 40mm×40mm | 60mm×60mm |
| 台面厚度 | 20mm | |
| 行程 | 0-7° | 0-5° |
| 负载 | 19.6N(2kgf) | 29.4N(3kgf) |
| 重量 | 0.07kg | 0.13kg |

TD-40-B

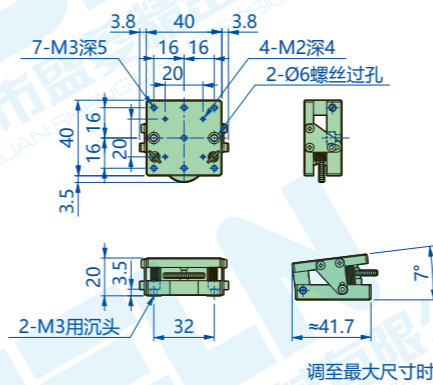

TD-60-B

